

PERFORMANCE-WALZENVORSCHUB EV TK

Modellbreiten 12/22 – Bandquerschnitt max. 250 mm²

NEUES
ZWISCHENLÜFTEN
VERBESSERTER
UNTERHALT



SCHNELL

- Hochdynamischer Torque-Servomotor bis 350 m/min.
- Sehr schnelles Zwischenlüften für Produktionen bis über 2000 Hub/Min.
- Leistungsfähige und vielseitige Steuerung.

PRÄZISE

- Direktantrieb ohne Getriebe für genaue Übertragung der Drehmomente
- Synchroner Antrieb der Walzen über drehsteife Leistungskupplung
- Präzisionsmechanik und Hightech-Materialien für höchste Genauigkeit

VIELSEITIG

- Diverse Walzenoberflächen, mech./motorische Anbauwinkel
- Funktionen schiebend oder ziehend, Doppel-/Dreifachanlagen
- Mit jeder Presse integrieren, nachrüsten oder und synchronisieren

SICHER

- Erfüllt höchste Sicherheitsstandards mit sicherer Geschwindigkeit
- Präzisionsgeber auf der dem Motor gegenüberliegenden Seite
- Elektrische Sicherheitsbremse

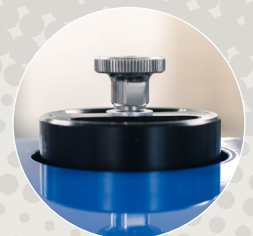

PERFORMANCE-WALZENVORSCHUB EV TK



LEISTUNG

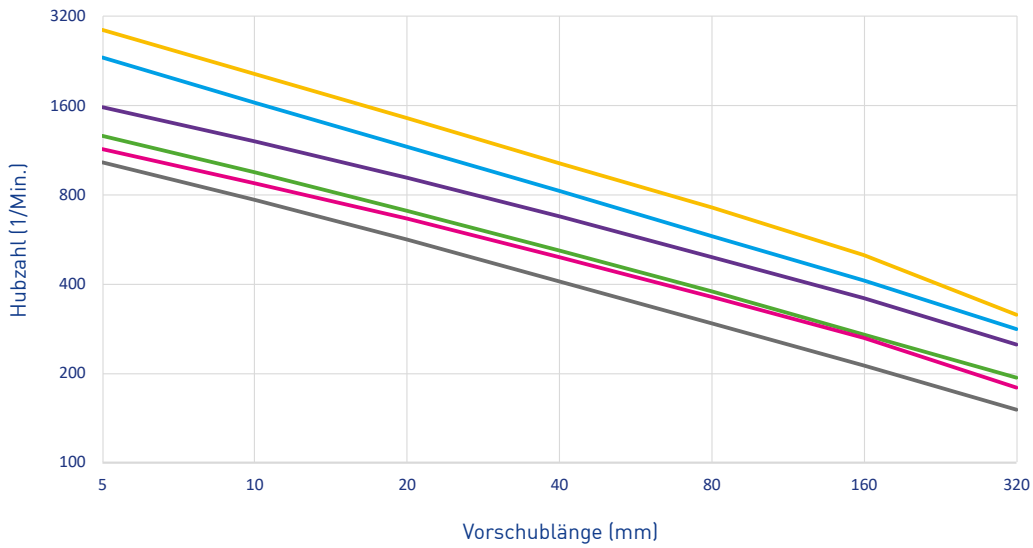

Leistungskurven (Beispiele)*

Schlaufen-/Vorschub-/Kühlung
gewicht / winkel

0 kg/180°/WC

0 kg/180°/AC

2 kg/120°/AC

2 kg/180°/AC

5 kg/180°/WC

5 kg/180°/AC

*Kalkulationsbasis:

EV 12 TK4

Motor / Steuerung / Kühlung

TF 89-86 / FD12,CX62 / Luft

TF 89-86 / FD15, CX100/Wasser

TECHNISCHE DATEN

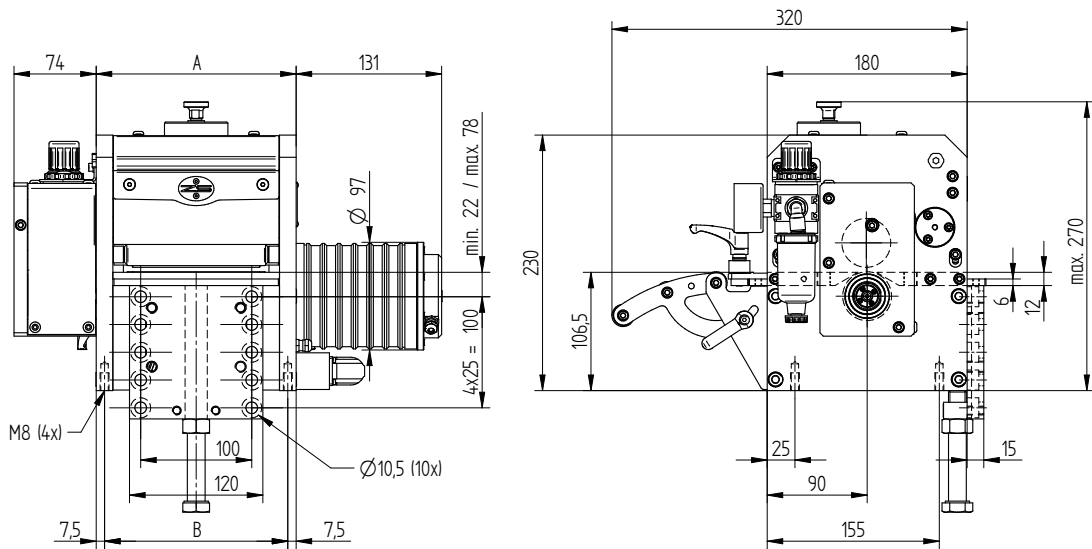

| MODELL | EV 12 TK | EV 22 TK |
|----------------------------------|-----------------------|----------|
| Obere Walzenauflage (mm) | 115 | 215 |
| Untere Walzenauflage (mm) | 140 | 240 |
| Durchlassbreite Gerät (mm) | 150 | 250 |
| Durchlassbreite Einlauf (mm) | 130 | 230 |
| Geräteauflagebreite A (mm) | 180 | 280 |
| Befestigungsabstand B (mm) | 165 | 265 |
| Gesamtbreite Gerät | 376 | 476 |
| Max. Banddicke | 4 mm | |
| Walzendurchmesser | 44 mm | |
| Genauigkeit | +/- 0.02 mm | |
| Geschwindigkeit | max. 350 m/min. | |
| Zugkraft (Luft-/Wasserkühlung) | 220/350 N | |
| Empfohlener Band-Querschnitt | 250 mm ² | |
| Zwischenlüften (Winkel: Hub/Min) | 30°: 1400 / 50°: 2200 | |

SCHWEIZ

Zehnder & Sommer AG
CH-3400 Burgdorf
info@zehndersommer.com
Tel +41 31 740 50 50

DEUTSCHLAND

Zehnder & Sommer GmbH
DE-58452 Witten
info@zehndersommer.de
Tel +49 2302 276140

zehndersommer.com
ZSswiss.com