

# ELEKTRISCHE TRENNSCHERE TS QE

Modelle: TS QE 480 | TS QE 640

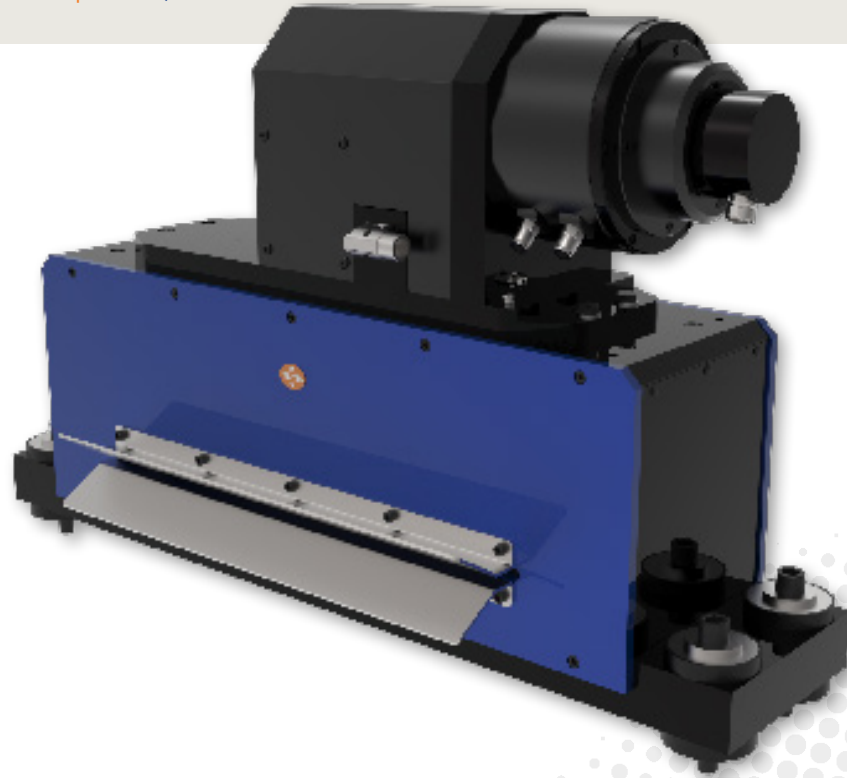

## DYNAMISCH TRENNEN

- Servoelektrischer Exzenterantrieb mit Torquemotor
- Hochleistungs-Steuerung mit moderner Regeltechnik
- Rasche Zykluszeiten (bis 50 ms)

## PRÄZISE SCHNEIDEN

- Hochwertige 4-Säulenführungen mit Kugelbuchsen
- Schnittkraft stufenlos einstellbar
- Einfache und genaue Einstellmöglichkeiten des Schnittspalts

## EINFACH & VIELSEITIG

- Mehrteilige Messer für den einfachen oder sequentiellen Austausch
- Schnittbalken wendbar und 2-fach einsetzbar
- Zuverlässigeres Abführen von Schnittabfällen dank verbessertem Auslauf
- Optimierter Zugang für Reinigung und Messeraustausch
- Dampferfüsse zur Absorption von Vibrationen und Lärm

## DIVERSE OPTIONEN

- An anspruchsvolle Materialien angepasste Stahlmesser
- Niederhalter (empfohlen für Materialien dünner als 0.5 mm)
- Einteiliges Obermesser für Präzisionsschnitt

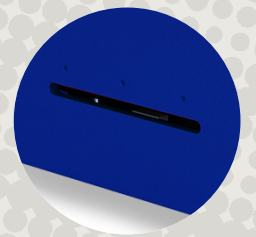

# ELEKTRISCHE TRENSCHERE TS QE



LEISTUNG

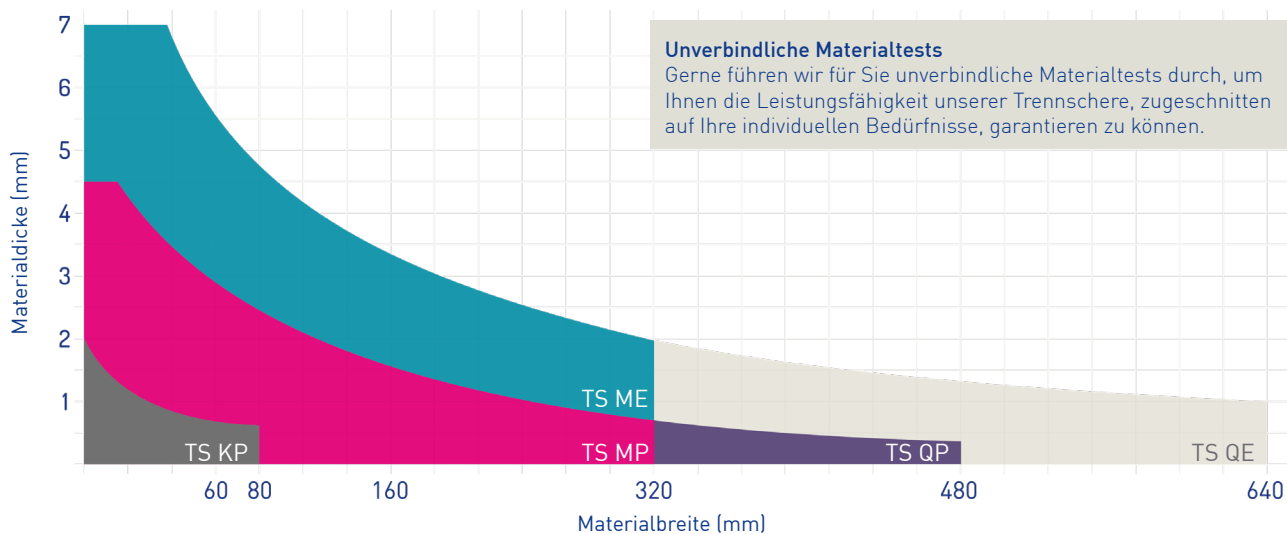

### Unverbindliche Materialtests

Gerne führen wir für Sie unverbindliche Materialtests durch, um Ihnen die Leistungsfähigkeit unserer Trennschere, zugeschnitten auf Ihre individuellen Bedürfnisse, garantieren zu können.

TECHNISCHE DATEN

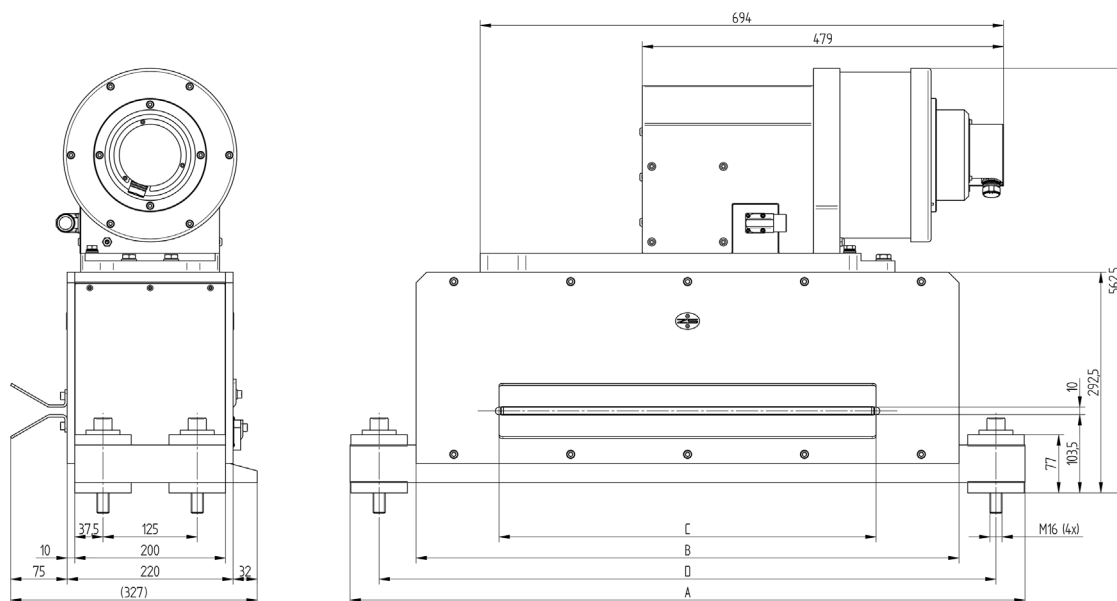

MODELL	TS QE	480	640
Schnittbreite max. (mm)		480	640
Auflagenbreite A (mm)		895	1055
Körperbreite B (mm)		720	900
Durchlassbreite C (mm)		494	654
Befestigungsabstand D (mm)		818	978
Materialdurchlasshöhe max. (mm)			7
Schnittkraft max. (kN)			70
Taktzeit (ms)			70
Gewicht (kg)		225	295

### SCHWEIZ

Zehnder & Sommer AG  
CH-3400 Burgdorf  
info@zehndersommer.com  
Tel +41 31 800 00 00

### DEUTSCHLAND

Zehnder & Sommer GmbH  
DE-58452 Witten  
info@zehndersommer.de  
Tel +49 2302 981 60 30

zehndersommer.com  
ZSswiss.com