

AMENAGE À ROULEAUX ÉLECTRONIQUE EVF

Largeur de bande max. 500 mm²



SENSIBLE

- Développé spécialement pour les feuilles délicates (plastique, aluminium, tôle, tissus, etc.)
- Réglage individuel des deux côtés pour la précision d'avancement de la bande
- Rouleau standard dur au centre et revêtement plastique-polymère résistant

PRÉCIS

- Entraînement direct, libre du rouleau inf. pour une précision de position plus élevée
- Entraînement synchrone des rouleaux via couplage de précision sans torsion
- Mécanique de précision et contrôle de puissance pour une précision maximale

DIVERSITÉ ET SÉCURITÉ

- Commande performante et multiple
- Intégrez, rétrofitez ou synchronisez avec n'importe quelle presse
- Répond aux normes de sécurité les plus élevées, inclus vitesse de sécurité

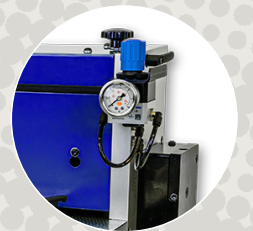

AMENAGE À ROULEAUX ÉLECTRONIQUE EVF



PERFORMANCE

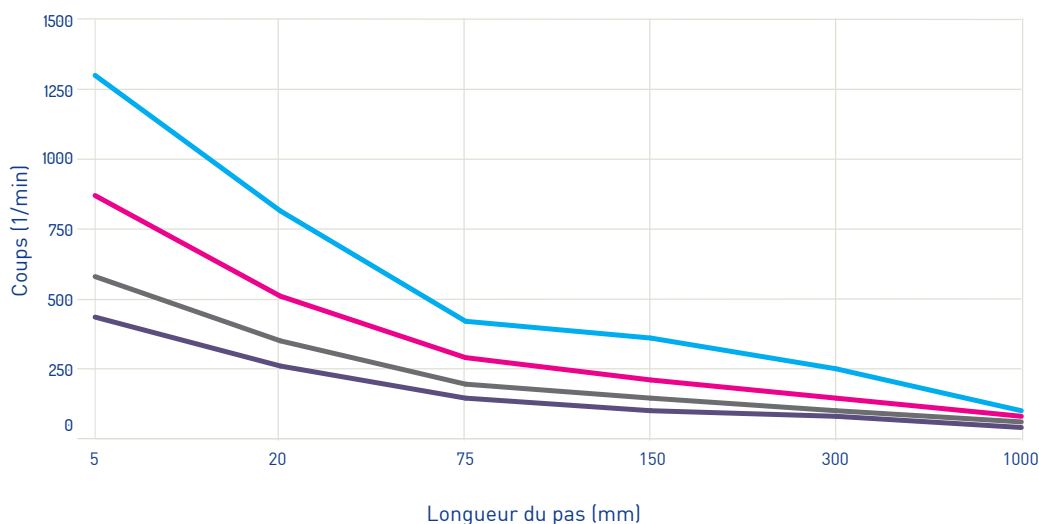

ANGLE D'AVANCE

240°

180°

120°

90°

Exemple de courbe de performance. Calculs spécifiques sur demande

SPÉCIFICATIONS TECHNIQUES

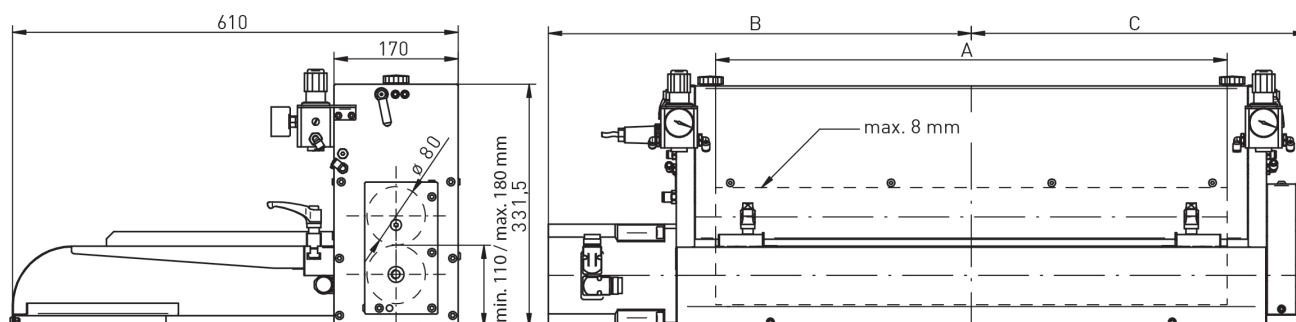

MODÈLE	EVF	520	720	1020
Largeur de rouleau A (mm)		500	700	1000
Dimension B (mm)		479	579	729
Dimension C (mm)		359	459	609
Largeur de l'appareil B+C (mm)		838	1038	1338
Ouverture du rouleau		max. 8 mm		
Diamètre du rouleau		80 mm		
Précision		+/- 0.03 mm		
Vitesse max.*		150 m/min		
Traction max.*		350 N		

SUISSE

Zehnder & Sommer AG
 CH-3400 Burgdorf
 info@zehndersommer.com
 Tel +41 31 800 00 00

ALLEMAGNE

Zehnder & Sommer GmbH
 DE-58452 Witten
 info@zehndersommer.de
 Tel +49 2302 981 60 30

zehndersommer.com
 ZSswiss.com

*En fonction du moteur, de la commande et de l'alimentation.
 Demandez une configuration et un calcul spécifiques.